



POH-6

PROYECTOR POH-6

El proyector tipo POH-6 está diseñado para instalarse en máquinas mineras y para iluminar sitios de observación seleccionados en plantas mineras subterráneas en campos sin o con metano, excavaciones de cualquier concentración de metano.

Descripción

- alta resistencia a choques mecánicos,
- se puede sujetar en la máquina en cualquier plano,
- gran flujo de luz,
- bajo consumo energético,
- gran durabilidad de la fuente de luz.

Características técnicas

Tensión de alimentación nominal	15 V DC
Frecuencia de la tensión de alimentación	50 Hz
Corriente nominal	1,5A
Grado de protección	IP65
Parámetros de circuitos de salida	Ui=15,8V; li=1,5A; Ci=0 µF; Li=0 µH
Temperatura de entorno	-20 °C ÷ + 40 °C
Humedad relativa a temperatura +35°C	95%
Peso	4,35 kg
Dimensiones exteriores	160 x 120 x 140 mm
Nº Certificado de análisis tipo CE:	FTZÚ 10 ATEX 0212
Certificación ATEX	I MI Ex ia I Ma

Estructura y funcionamiento

- Construcción antiexplosiva
- Cuerpo de acero
- Sujeción mediante un agarredero especial

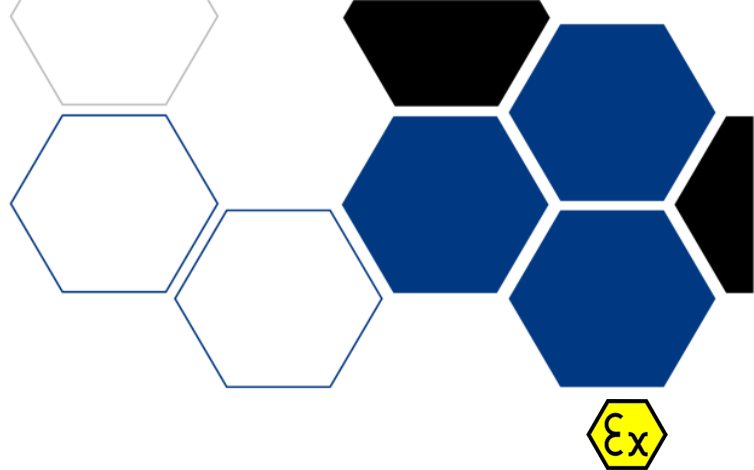

CATEGORÍAS:

Alumbrado para
maquinaria y
vehículos

CERTIFICACIONES



Elektrometal SA
43-400 Cieszyn
ul. Stawowa 71
em@elektrometal.com.pl
tel: +48 33 8575 200
fax: +48 33 8575 205

www.elektrometal.eu

Versión del día: 2019-01-23

Instalación

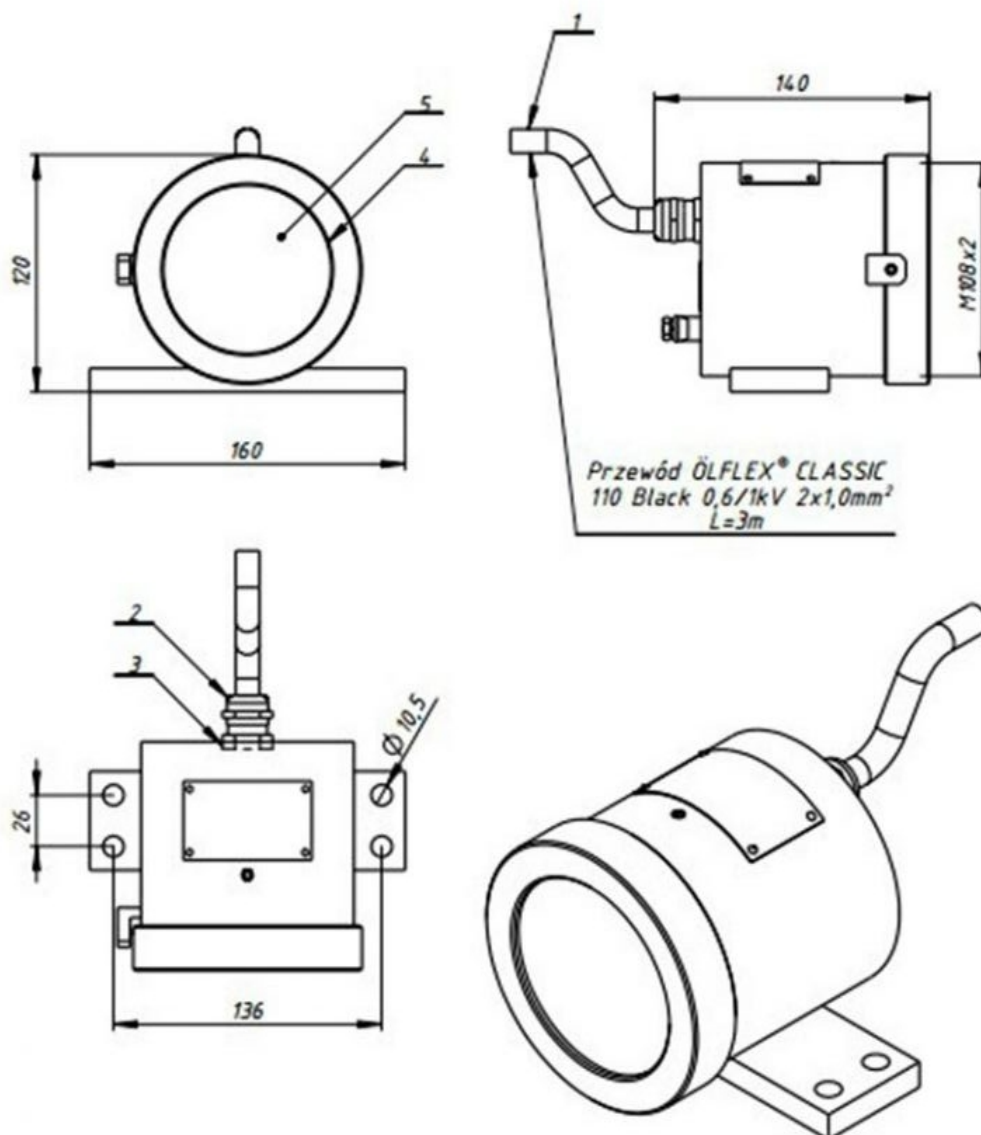

Elektrometal SA
43-400 Cieszyn
ul. Stawowa 71
em@elektrometal.com.pl
tel: +48 33 8575 200
fax: +48 33 8575 205

www.elektrometal.eu
Versión del día: 2019-01-23